



PALI spa  
via del Collio 67  
33048 San Giovanni al Natisone  
Udine Italy  
Tel. +39 0432 756074  
info@pali.it  
www.pali.it

# SORAYA

CONFORMS TO THE SAFETY REGULATIONS  
CONFORME AUX EXIGENCES DE SECURITE  
CONFORME ALLE NORME DI SICUREZZA  
CONFORME A LAS NORMAS DE SEGURIDAD  
ΣΥΜΦΩΝΑ ΜΕ ΤΗΝ ΑΣΦΑΛΕΙΑ  
В СООТВЕТСТВИИ С БЕЗОПАСНОСТИ

**IMPORTANT: PLEASE READ THESE INSTRUCTIONS CAREFULLY TO ENSURE THE SAFETY OF YOUR CHILD. PLEASE KEEP FOR FUTURE REFERENCE.**

**IMPORTANT: LIRE ATTENTIVEMENT CE PETIT LIVRET D'INSTRUCTIONS AFIN DE NE PAS COMPROMETTRE LA SÉCURITÉ DE VOTRE ENFANT. LE CONSERVER POUR UNE CONSULTATION ULTÉRIEURE.**

**IMPORTANTE: LEGGERE ATTENTAMENTE QUESTO LIBRETTO DI ISTRUZIONI PER NON COMPROMETTERE LA SICUREZZA DEL VOSTRO BAMBINO. CONSERVARLO PER INFORMAZIONI FUTURE.**

**IMPORTANTE: LEER DETENIDAMENTE ESTE MANUAL DE INSTRUCCIONES PARA GARANTIZAR LA MÁXIMA SEGURIDAD DEL NIÑO. CONSERVARLO PARA FUTURAS CONSULTAS.**

**ΣΗΜΑΝΤΙΚΟ: ΠΑΡΑΚΑΛΟΥΜΕ ΔΙΑΒΑΣΤΕ ΑΥΤΕΣ ΤΙΣ ΟΔΗΓΙΕΣ ΧΡΗΣΗΣ ΠΡΟΣΕΧΤΙΚΑ ΓΙΑ ΝΑ ΔΙΑΣΦΑΛΕΙΑ ΤΟΥ ΠΑΙΔΙΟΥ ΣΑΣ. ΠΑΡΑΚΑΛΟΥΜΕ ΚΡΑΤΗΣΤΕ ΤΙΣ ΓΙΑ ΝΑ ΑΝΑΦΕΡΕΣΤΕ ΣΕ ΑΥΤΕΣ ΣΤΟ ΜΕΛΛΟΝ.**

**ВАЖНО! ВНИМАТЕЛЬНО ПРОЧЕШЬ ИНСТРУКЦИЮ ПЕРЕД УСТАНОВКОЙ. НЕПРАВИЛЬНАЯ УСТАНОВКА ПОДВЕРГАЕТ ОПАСНОСТИ РЕБЕНКА. СОХРАНЯТЬ ДЛЯ ПОСЛЕДУЮЩИХ КОНСУЛЬТАЦИЙ.**

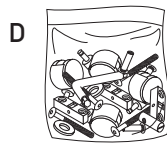
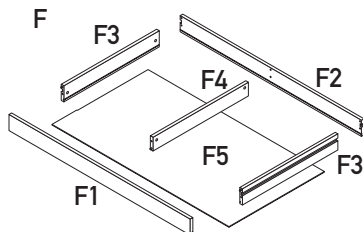
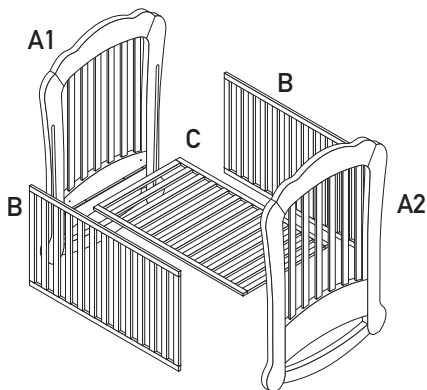

D1  x 1	D2  x 4	D3  x 2	D4  x 2	D5  x 4
D6  x 4	D7  x 2	D8  x 2	D9  x 6	D10  x 6
D11  x 2	Tools needed for assembly Outilsage nécessaire Attrezzi necessari Herramientas necesarias Εργαλεία που απαιτούνται Необходимые инструменты			

**UK** If the child is left alone in the cot, always make sure that the dropside is raised. It is dangerous to: - leave something in the cot that could represent a foot-hold or constitute a suffocation or strangulation hazard for the child; - put the cot near a heat source (gas or electrical appliances), which could constitute a fire hazard. The mattress selected must be such that the inner height (that is the distance between the surface of the mattress and the top of the bed) is at least 500 mm. The screw put on the fixed side marks the mattress's maximum height. We recommend using a mattress that is 125x65 cm and 10 cm thick max. The assembly devices must always be properly tightened. Regularly check to make sure that the screws are properly tightened; if not, tighten them to avoid snagging or hooking (clothing, chain, etc.) as this could constitute a strangulation hazard.

**IMPORTANT:** In order to properly assemble the cot, carry out the operations in the order specified. Failure to assemble the crib in the manner recommended could make the crib hazardous.

Never use the cot if even a single part is damaged, worn or missing. Use only manufacturer-approved spare parts. Do not place more than one mattress in the cot. It is necessary to remove the supporting guides in order to support the stave frame in the high position, before using the cot in the low position.

**F** Si l'enfant est laissé sans surveillance dans le lit, toujours s'assurer que le côté coulissant est en position haute. Il est dangereux: de laisser quelque chose dans le lit qui pourrait fournir une prise pour le pied de l'enfant ou présenter un danger d'étouffement ou d'étranglement, de placer le lit auprès d'une source de chaleur (appareils à gaz ou électriques) ce qui pourrait déclencher un risque d'incendie. Le matelas choisi doit être tel que la hauteur intérieure (c'est à dire la distance de la surface du matelas jusqu'à la partie supérieure du lit) soit d'au moins 500 mm. La vis sur le côté fixe du lit indique la hauteur supérieure maximum autorisée du matelas. Il est recommandé d'utiliser un matelas de dimensions 125x65 cm, épaisseur 10 cm maxi. Les dispositifs d'assemblage doivent toujours être convenablement serrés. Vérifier régulièrement le vissage des vis, et revisser si nécessaire afin d'éviter tous risques d'accrochage (vêtements, chaînette, etc...) ce qui pourrait présenter un risque d'étranglement.

**IMPORTANT:** Pour obtenir un montage correct, veuillez effectuer les opérations dans l'ordre indiqué. Un montage différent de celui préconisé peut rendre le lit dangereux.

Ne pas utiliser le lit s'il a des parties endommagées, usées ou manquantes, et n'utiliser que des pièces de rechange approuvées par le fabricant. Ne jamais utiliser plus d'un matelas dans le lit. Enlever les guides de soutien qui tiennent la base du lit à la position la plus basse. Pour prévenir tout risque de chute, quand l'enfant devient capable de grimper hors du lit, ne plus utiliser ce dernier.

**I** Se il bambino è lasciato solo nella culla, assicurarsi sempre che la sponda mobile sia sollevata. È pericoloso: - lasciare qualcosa nella culla che possa imprigionare i piedi o creare rischi di soffocamento o strangolamento per il bambino; - avvicinare il lettino a fonti di calore (apparecchi a gas o elettrici), che possano creare rischi d'incendio. Il materasso scelto deve essere tale da avere almeno una distanza di 500 mm tra la superficie del materasso e i lati superiori delle sponde. La vite applicata sulla sponda fissa indica la massima altezza del materasso. Raccomandiamo di utilizzare un materasso di dimensioni 125x65 cm, spessore 10 cm max. Le varie parti del lettino devono sempre essere serrate saldamente. Controllare periodicamente che le viti siano ben avvitate; in caso contrario, serrarle completamente per evitare che qualcosa (catenine, indumenti ecc.) vi si possano agganciare causando rischi di strangolamento.

**IMPORTANTE:** Per il corretto montaggio, seguire le operazioni nell'ordine indicato. Un montaggio errato potrebbe rendere il lettino pericoloso.

Non utilizzare il lettino se una parte fosse danneggiata, usurata o mancante e utilizzare solamente parti di ricambio approvate dal costruttore. Non utilizzare più di un materasso nel letto. È necessario togliere le guide di supporto per sostenere la base del letto nella sua posizione più alta, prima che il letto sia utilizzato nella sua posizione più bassa. Per prevenire il rischio di cadute, quando il bambino è in grado di arrampicarsi al di fuori del lettino, tale lettino non va più utilizzato.

**E** Cuando deje al bebé solo en la cuna, controle siempre que la barandilla móvil esté levantada. Es peligroso: - dejar algo en la cuna que pueda atrapar los pies o generar riesgos de ahogo o estrangulamiento para el bebé; - acercar la cuna a fuentes de calor (aparatos a gas o eléctricos), que puedan generar riesgos de incendio. El colchón seleccionado, deberá tener como mínimo una distancia de 500 mm. entre la superficie del colchón y los lados superiores de las barandillas. El tornillo aplicado en la barandilla móvil, indica la altura máxima del colchón. Recomendamos utilice un colchón de tamaño 125x65 cm., espesor 10 cm. máx. Las diferentes partes de la cuna, deberán estar siempre bien apretadas. Controle periódicamente que los tornillos estén bien atornillados; de lo contrario, apretarlos totalmente para evitar que algo (cadenas, prendas, etc.) se enganche causando riesgos de estrangulamiento.

**IMPORTANTE:** Para el correcto montaje, llevar a cabo las operaciones en el orden indicado. La cuna mal montada podría ser peligrosa.

No utilizar la cuna si falta alguna parte o está dañada y utilizar sólo piezas de recambio aprobadas por el fabricante. No utilizar más de un colchón en la cuna. Es necesario quitar las guías de soporte para sostener la base de la cama en su posición más alta, antes de que la cuna sea utilizada en la posición más baja. Para prevenir el riesgo de caídas, cuando el niño sea capaz de salirse de la cuna trepando, no seguir utilizándola.

**GR** Αν το παιδί είναι μόνο του στο κρεβάτι, βεβαιωθείτε ότι το κινητό κάγκελο είναι ανεβασμένο. Είναι επικίνδυνο να αφήνετε αντικείμενα στο κρεβάτι που μπορεί να παγιδεύσουν τα πόδια ή να προκαλέσουν κίνδυνο ασφυξίας ή πνιγμού του παιδιού. Να μην τοποθετείτε το κρεβάτι κοντά σε πηγές θερμότητας (ηλεκτρικές συσκευές ή υγραερίου), που μπορεί να προκαλέσουν πυρκαγιά. Το στρώμα που θα διαλέξετε πρέπει να αφήνει μια απόσταση τουλάχιστον 500 mm ανάμεσα στην επιφάνεια του στρώματος και στις επάνω πλευρές των καγκελών. Η βίδα που εφαρμόζεται στη σταθερή πλευρά δείχνει το μέγιστο ύψος του στρώματος. Συνιστάται η χρήση ενός στρώματος με διαστάσεις 125x65 cm, πάχος μέγιστο 10 cm. Τα διάφορα τμήματα του κρεβατιού πρέπει να είναι πάντα καλά σφιγμένα. Ελέγχετε τακτικά αν όλες οι βίδες είναι καλά σφιγμένες. Στην αντίθετη περίπτωση σφίξτε τις καλά για να μην πιαστεί κάποιο αντικείμενο (αλυσιδίτσες ρούχα, κ.τ.λ.) με ενδεχόμενο κίνδυνο πνιγμού.

**ΣΗΜΑΝΤΙΚΟ:** Για τη σωστή συναρμολόγηση εκτελέστε τις ενέργειες με την υποδεικνυόμενη σειρά. Η λανθασμένη συναρμολόγηση μπορεί να κάνει τη χρήση του κρεβατιού επικίνδυνη.





Μη χρησιμοποιείτε το κρεβάτι αν κάποιο τμήμα είναι κατεστραμμένο, φθαρμένο ή λείπει και χρησιμοποιείτε μόνο ανταλλακτικά που έχουν εγκριθεί από τον κατασκευαστή. Μη χρησιμοποιείτε πάνω από ένα στρώμα στο κρεβάτι. Είναι απαραίτητο να αφαιρέτε τους οδηγούς στήριξης που σταθεροποιούν τη βάση του κρεβατιού στην πιο ψηλή θέση, πριν το κρεβάτι χρησιμοποιηθεί στην πιο χαμηλή θέση. Πα να αποτρέψετε τον κίνδυνο πτώσεων όταν το παιδί είναι σε θέση να σκαρφαλώσει πάνω από το κρεβάτι, το κρεβάτι δεν πρέπει πια να χρησιμοποιείται.

**RU** Если ребенок остается в кроватке один, убедиться, чтобы опускающийся бортик был поднят. Опасно: оставлять в кроватке что-либо, что может зажать ножки ребенка или что может подвергнуть его риску удушья; держать кроватку вблизи источников тепла (газовых или электрических приборов), что может явиться причиной возгорания. Выбранный матрасик должен позволять иметь расстояние 500 мм между поверхностью матрасика и верхними сторонами бортиков. Винт, устанавливаемый на неподвижном борте, показывает максимальную высоту матраса.

Рекомендуется использовать матрас с размерами 125x65 см, толщиной 10 см максимум. Различные части кроватки необходимо всегда прочно завинчивать. Регулярно проверять, чтобы винты были хорошо затянуты; в противном случае их необходимо полностью затянуть во избежание сцепления с ними деталей одежды, цепочек и риска удушья.

**ВАЖНО:** Для правильного монтажа действовать в порядке, указанном в инструкции. При неправильном монтаже кроватка может быть опасной для использования.

Не использовать кроватку, если какая-либо часть была повреждена, изношена или отсутствует. Использовать для замены только детали, одобренные производителем. Не использовать в кроватке более одного матраса. Необходимо удалить опорные направляющие для удержания основания кроватки в наиболее высоком её положении, прежде чем кроватка будет использована в её наиболее низком положении. С целью предотвращения риска падения, когда ребёнок в состоянии выкарабкаться из кроватки, такая кровать не должна использоваться.

- 1**  
**D5**  
  
x 4
- D6**  
  
x 4
- D7**  
  
x 2
- D8**  
  
x 2
- D11**  
  
x 2

- 2**  
**D4**  
  
x 2

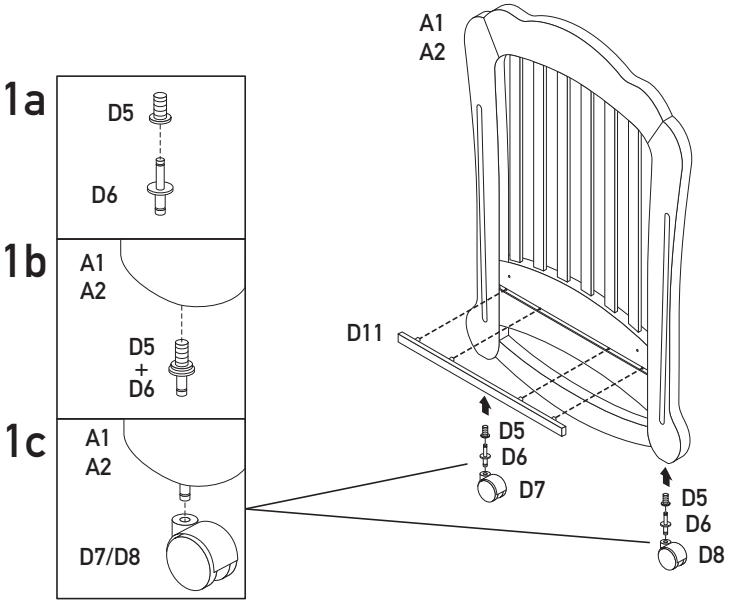

The couple of screws D4 must be applied to the holes of the dropside BEFORE mounting it to the crib.

Le couple de vis D4 doivent être appliqués aux trous du côté mobile AVANT le support il dans la huche.

La coppia viti D4 va applicata ai fori della sponda mobile PRIMA di montarla al lettino.

El par de tornillos D4, deberá aplicarse a los orificios de la barandilla móvil ANTES de montarla a la cuna.

Το ζεύγος των βιδών D4 θα πρέπει να εφαρμοστεί στις οπές της κινητής πλευράς ΠΡΙΝ από τη συναρμολόγησή της στο κρεβάτι.

Пара винтов D4 устанавливается в отверстие регулируемого борта ПЕРЕД установкой на кроватке.

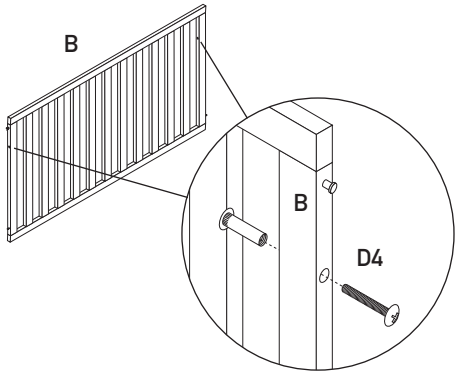

**3**

**IMPORTANTE / IMPORTANT**

**OK**



**D2**

  
45 mm  
x 4

**NO**



**D3**

  
55 mm  
x 2

- D2**  
  
45 mm  
x 4

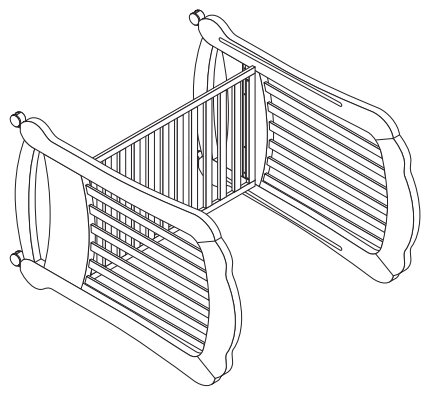
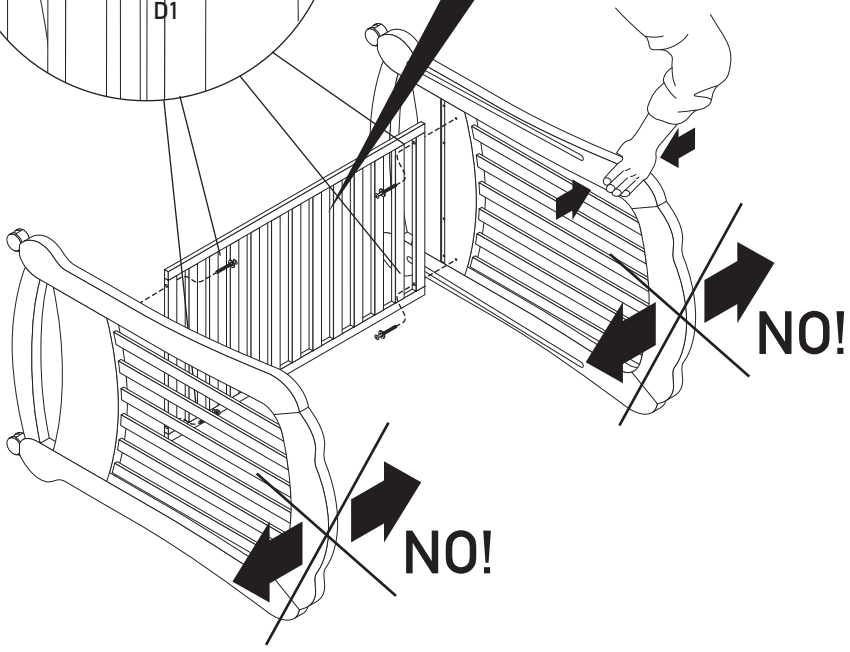
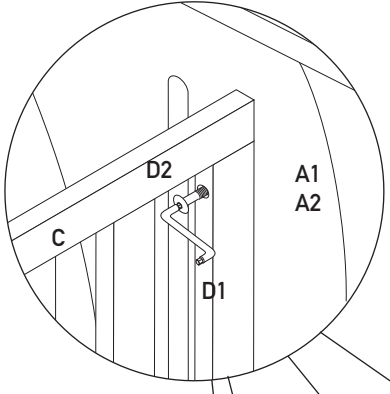

4

DRAWER  
TIROIR  
CASSETTO  
CAJÓN  
ΣΥΡΤΑΡΙΟΥ  
ЯЩИК

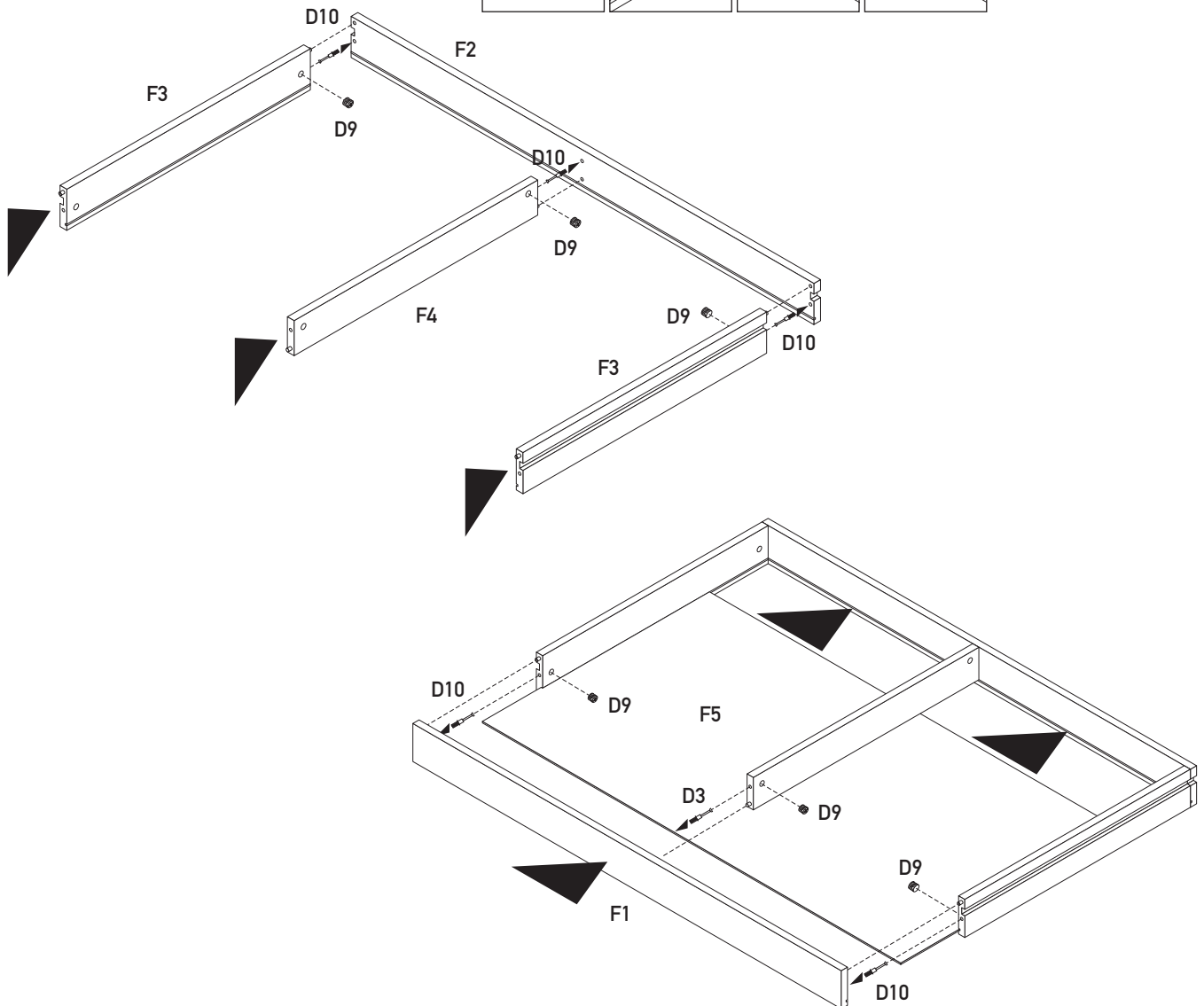
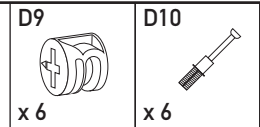
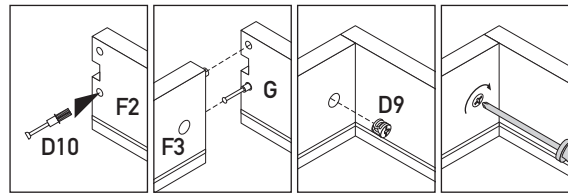

PARTS REPERE COMPONENTI ELEMENTOS ΣΤΟΙΧΕΙΩΝ КОМПОНЕНТОВ	Q.TY Q.TE C.DAD ΠΟΣΟΤΗΤΑ ΚΟΛΙΚΕΣΤΩ	DESCRIPTION PART DESIGNATION PIECE DESCRIZIONE ELEMENTO DESCRIPCIÓN ELEMENTO ΠΕΡΙΓΡΑΦΗ ΣΤΟΙΧΕΙΩΝ ОПИСАНИЕ ЭЛЕМЕНТОВ	COMPOSITION DESIGNATION MATIERE DESCRIZIONE MATERIALE COMPOSICIÓN ΣΥΝΘΕΣΗ СОСТАВ
F1	1	DRAWER FRONT PANNEAU AVANT DE TIROIR FRONTALE CASSETTO FRENTE DEL CAJÓN ΕΜΠΡΟΣ ΣΥΡΤΑΡΙ ПЕРЕД ЯЩИК	MELAMMINIC PARTICLEBOARD PANNEAU DE PARTICULES MELAMINE PANNELLO TRUCIOLARE MELAMMINICO TABLERO AGLOMERADO MELAMINICO МЕЛАМИН ПАНЕЛ ΜΟΡΙΟΣΑΝΙΔΑ МЕЛАМИНА ДСП ПАНЕЛЬ
F2	1	DRAWER BACK PANNEAU ARRIERE DE TIROIR PANNELLO POSTERIORE CASSETTO POSTERIOR DEL CAJÓN ΕΠΙΣΤΡΟΦΗ ΤΟΥ ΣΥΡΤΑΡΙΟΥ НАЗАД ИЗ ЯЩИКА	
F3	2	DRAWER SIDE LATERAUX DU TIROIR FIANCO CASSETTO LADO DEL CAJÓN ΠΛΕΥΡΑ ΤΟΥ ΣΥΡΤΑΡΙΟΥ СТОРОНА ЯЩИК	
F4	1	DRAWER CENTER PARTITION SEPARATEUR DE TIROIR DIVISORIO CENTRALE CASSETTO PANEL CENTRAL DEL CAJÓN ΔΙΑΧΩΡΙΣΜΟΣ ΤΟΥ ΣΥΡΤΑΡΙΟΥ ОТДЕЛЕНИЕ ЯЩИК	
F5	1	DRAWER BOTTOM FOND DU TIROIR FONDO CASSETTO FONDO DEL CAJÓN ΚΑΤΩ ΤΟΥ ΣΥΡΤΑΡΙΟΥ НИЖНИЙ ИЗ ЯЩИКА	MDF

5



D3



x 2

AT LEAST ONE OF THE TWO SIDES MUST BE FIXED FOR THE STABILITY OF THE BED. CHOOSE BEFORE ON WHICH SIDE OF THE CRIB IT MUST BE APPLIED.  
 UNE BARRIÈRE A CHOIX OBLIGATOIREMENT DOIT ETRE FIXEE. CHOISIR INITIALEMENT SUR QUEL CÔTÉ DU LIT L'APPLIQUER.  
 PER LA STABILITÀ DEL LETTINO ALMENO UNA DELLE DUE SPONDINE DEVE ESSERE FISSATA. SCEGLIERE PRIMA SU QUALE LATO DEL LETTO APPLICARLA.  
 PARA LA ESTABILIDAD DE LA CUNA, COMO MÍNIMO UNA DE LAS DOS BARANDILLAS DEBERÁ ESTAR FIJADA. DECIDIR ANTES EN QUÉ LADO DE LA CUNA APLICARLA.

ΓΙΑ ΤΗ ΣΤΑΘΕΡΟΤΗΤΑ ΤΟΥ ΚΡΕΒΑΤΙΟΥ ΤΟΥΛΑΧΙΣΤΟΝ ΜΙΑ ΑΠΟ ΤΙΣ ΔΥΟ ΠΛΕΥΡΕΣ ΠΡΕΠΕΙ ΝΑ ΣΤΕΡΕΩΘΕΙ. ΕΠΙΛΕΞΤΕ ΑΡΧΙΚΑ ΣΕ ΠΟΙΑ ΠΛΕΥΡΑ ΤΟΥ ΚΡΕΒΑΤΙΟΥ ΘΑ ΤΗΝ ΕΦΑΡΜΟΣΕΤΕ.

ДЛЯ ОБЕСПЕЧЕНИЯ СТАБИЛЬНОСТИ КРОВАТКИ ХОТЯ БЫ ОДИН ИЗ ДВУХ БОРТОВ ДОЛЖЕН БЫТЬ ЗАФИКСИРОВАН. СНАЧАЛА НЕОБХОДИМО ВЫБЕРАТЬ, С КАКОЙ СТОРОНЫ ОН БУДЕТ УСТАНОВЛЕН.

5a

The screw put on the fixed side marks the mattress's maximum height.

La vis sur le côté fixe du lit indique la hauteur supérieure maximum autorisée du matelas.

La vite applicata sulla sponda fissa indica la massima altezza del materasso.

El tornillo aplicado en la barandilla móvil, indica la altura máxima del colchón.

Η βίδα που εφαρμόζεται στη σταθερή πλευρά δείχνει το μέγιστο ύψος του στρώματος.

Винт, устанавливаемый на неподвижном борте, показывает максимальную высоту матраса.

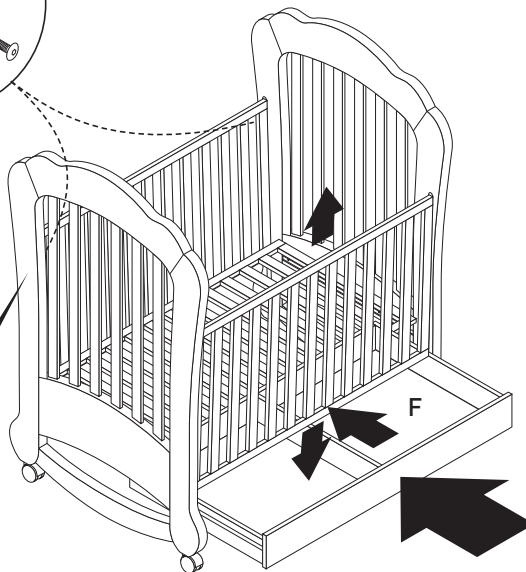
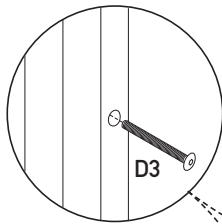

**IMPORTANT / IMPORTANT**

NO



D2

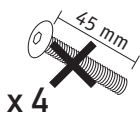

x 4

OK



D3



x 2

5b

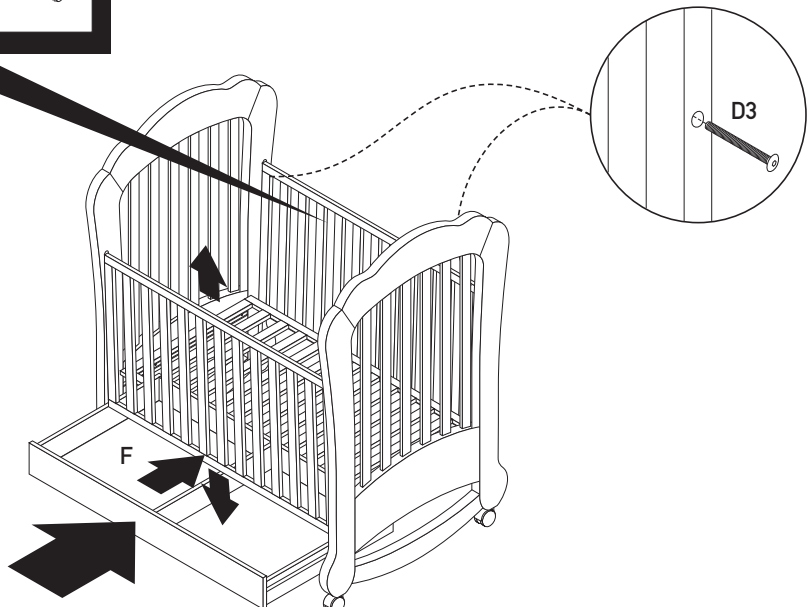



6

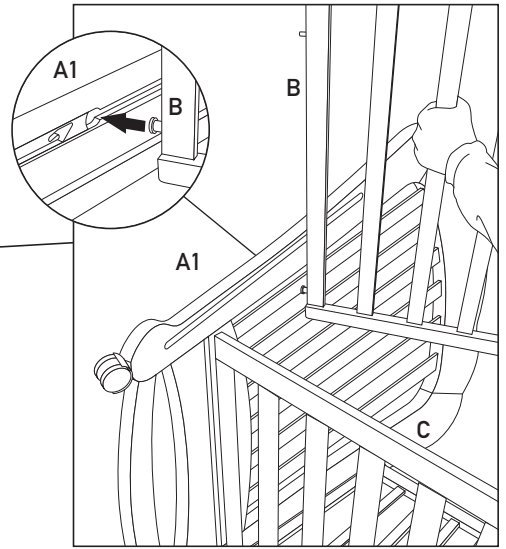
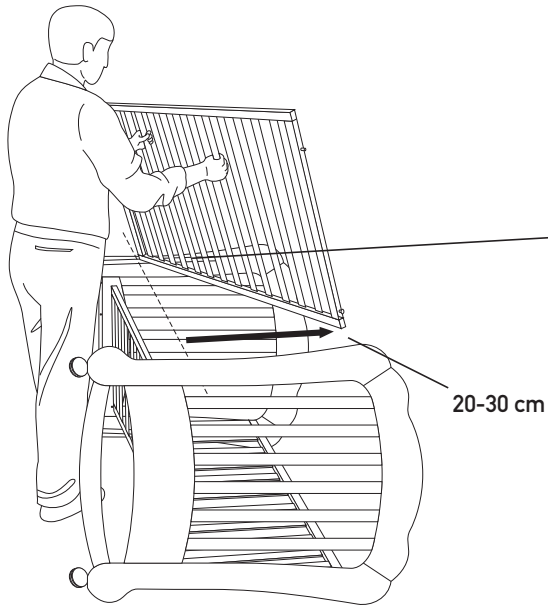

7

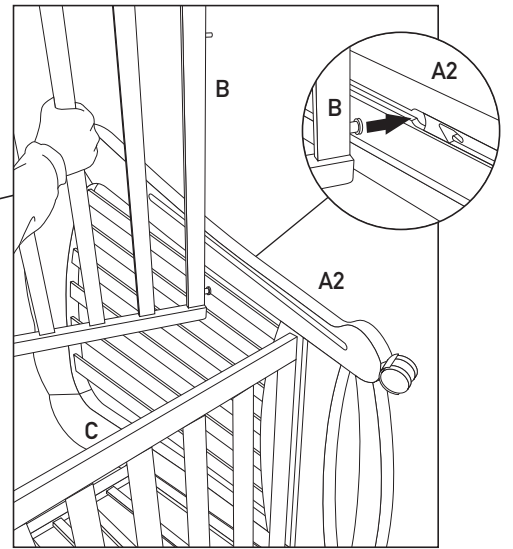
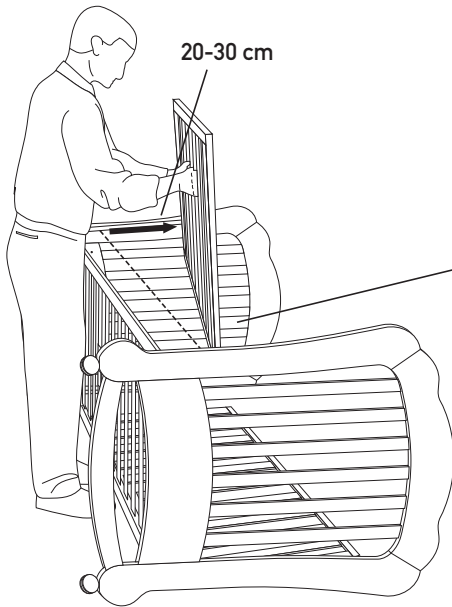

8

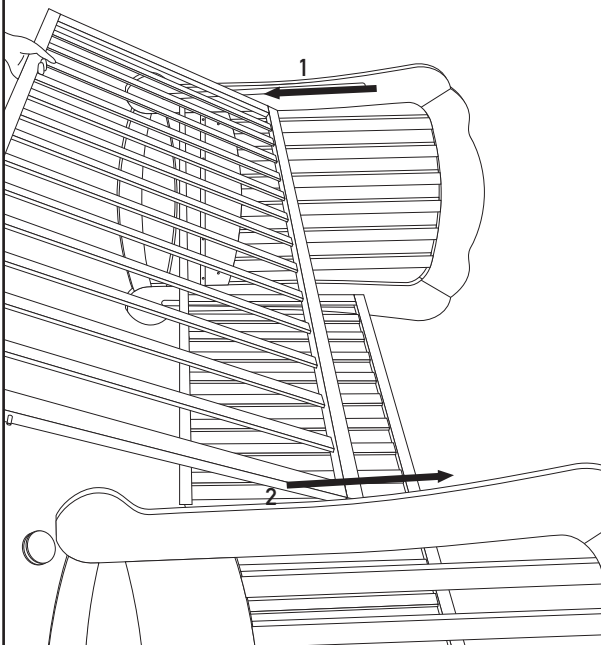

9

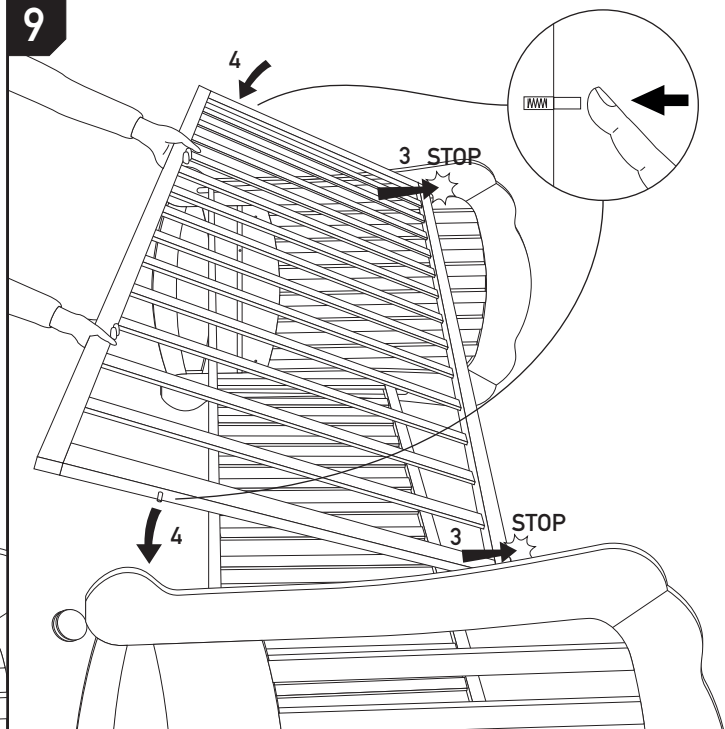

**UK**

## WARNING

You should read the instructions carefully before assembling your cot. We advise you to check the contents of the box in order to make sure that all necessary parts are accounted for. To avoid damaging your cot during assembly you should place the contents on a soft, flat surface such as a carpet or rug. We would like to point out that the manufacturer shall not be held responsible for damage to cot during assembly. Please ensure that the gap between each side of the mattress and the inside rail of the cot is NOT greater than 1.3 cm (0.5 inches). THESE INSTRUCTIONS ARE IMPORTANT - PLEASE READ CAREFULLY

The correct use and maintenance of the cot will ensure it gives long and trouble free use. Please remember that the safety of your child is your responsibility.

### THE MATERIAL

Your cot is made of beech and its beauty can be maintained by cleaning with a soft dry cloth. Occasionally a damp cloth may be used for cleaning but it is important that the cot is wiped dry afterwards.

### ASSEMBLY

Please read through these instructions before assembly. Carefully unpack the carton, checking against the list to make sure that you have a complete set of parts. We recommend that you assemble the product on a clean, flat surface, making sure there are no sharp objects around which could mark or damage it. CAUTION!

The hardware used to assemble this product should be kept out of the children.

**F**

## ATTENTION

Merci de vérifier le contenu de votre carton. Pour éviter de rayer votre meuble lors de l'assemblage, installez vous sur la moquette ou sur un tapis. Le fabricant se dégage de toute responsabilité pour toute détérioration survenant lors de l'assemblage du meuble. Il est important de vérifier que l'espace entre le matelas et les côtés n'est pas supérieur à 1,3 cm.

### CES INSTRUCTIONS SONT IMPORTANTES - A LIRE AVEC ATTENTION

L'utilisation et l'entretien correcte de votre lit lui assurera une utilisation longue et sans ennui. N'oubliez pas que la sécurité de votre enfant est votre responsabilité.

### LE MATERIEL

Votre lit a été fabriqué en pin massif. L'aspect de votre meuble peut être conservé en n'utilisant que des chiffons doux pour le nettoyage. Occasionnellement, un chiffon humide peut être utilisé mais n'oubliez pas ensuite d'essuyer la surface humide avec un chiffon sec.

### L'ASSEMBLAGE

Avant de commencer l'assemblage de votre lit, lire attentivement la notice. Prenez soin de ne pas abîmer les différentes parties du meuble et assurez vous d'avoir toutes les pièces détachées figurantes sur la notice de montage. Nous vous recommandons d'assembler le lit sur une surface propre et plane en vous assurant qu'aucun objet pointu ne raye les parties du meuble. ATTENTION!

Un nombre important de petites pièces est utilisé pour l'assemblage de ce lit. Il est conseillé de vérifier que vos enfants ne jouent pas avec ces pièces pendant l'assemblage.

**I**

## ATTENZIONE

Controllare il contenuto della scatola. Onde evitare il danneggiamento del letto durante l'assemblaggio, si prega di togliere gli imballaggi su superfici pulite e piane. Il Fabbricante non si assume alcuna responsabilità per qualsiasi danno durante l'assemblaggio del letto. Si consiglia di verificare che gli spazi tra il materasso e le sponde (e testiera/pediera) non superi 1,3 cm. ISTRUZIONI IMPORTANTI - SI PREGA DI LEGGERE ATTENTAMENTE

L'uso corretto e la manutenzione del lettino ne consentiranno la durata e un uso senza problemi. Ricordiamo che la sicurezza del bambino dipende da voi.

### MATERIALI

I lettini sono costruiti in faggio. la loro bellezza si può mantenere pulendoli con panni morbidi e occasionalmente umidi (in questo caso ricordarsi di passare poi un panno asciutto).

### ASSEMBLAGGIO

Prima di iniziare l'assemblaggio leggere attentamente queste istruzioni, poi togliere l'imballaggio del lettino e controllare tutti gli elementi riportati nell'elenco. Raccomandiamo di effettuare l'assemblaggio su una superficie pulita e piana, priva di sporgenze o oggetti acuminati che potrebbero segnare o danneggiare le parti.

### ATTENZIONE!

La confezione ferramenta contiene componenti, che devono essere tenuti lontano dalla portata di bambini in fase di assemblaggio.

**E**

## ATENCIÓN

Controle el contenido de la caja. Para evitar dañar la cuna durante el montaje, rogamos quite los embalajes sobre superficies limpias y planas. El Fabricante declina toda responsabilidad en caso de daños ocurridos durante el montaje de la cuna. Rogamos controle que los espacios entre el colchón y las barandillas (y cabecera/pie de cama) NO superen 1,3 cm.

### INSTRUCCIONES IMPORTANTES ROGAMOS LEER DETENIDAMENTE

El uso correcto y el mantenimiento de la cuna, permitirán su duración y uso sin problemas. Recordamos que la seguridad del bebé depende de usted.

### MATERIALES

Las cunas están fabricadas en haya. Su belleza puede mantenerse limpiándolas con paños suaves y, si procede, húmedos (en este caso, luego hay que secar con un paño seco).

### MONTAJE

Antes de empezar el montaje, leer detenidamente estas instrucciones, luego quitar el embalaje de la cuna y controlar todos los elementos detallados en el listado. Recomendamos realizar el montaje sobre una superficie limpia y plana, sin resaltes ni objetos puntiagudos que podrían marcar o dañar las partes.

### ¡ATENCIÓN!

El juego de herrajes contiene componentes que deberán mantenerse lejos del alcance de los niños durante el montaje.

**GR**

## ΠΡΟΕΙΔΟΠΟΙΗΣΕΙΣ

Ελέγξτε το περιεχόμενο της κόυτας. Για να αποφύγετε τις φθορές στο κρεβάτι κατά τη συναρμολόγηση, παρακαλούμε να αφαιρέσετε τη συσκευασία σε καθαρές και επίπεδες επιφάνειες. Ο κατασκευαστής δεν αναλαμβάνει καμία ευθύνη για οποιαδήποτε ζημιά προκληθεί κατά τη συναρμολόγηση του κρεβατιού. Συνιστάται να ελέγξετε αν τα κενά μεταξύ του στρώματος και των καγκελών (και των κορυφών) ξεπερνούν τα 1,3 cm. Η σωστή χρήση και η συντήρηση του κρεβατιού θα σας εξασφαλίσουν διάρκεια ζωής και χρήση χωρίς προβλήματα.

### ΚΑΘΑΡΙΣΜΟΣ ΚΑΙ ΣΥΝΤΗΡΗΣΗ

Τα κρεβάτια είναι κατασκευασμένα από οξιά. Η ομορφιά τους μπορεί να διατηρηθεί καθαρίζοντας τα με μαλακά και κάποιες φορές βρεγμένα πανάκια (στην περίπτωση αυτή θυμηθείτε να τα περάσετε μετά με ένα στεγνό πανάκι).

### ΣΥΝΑΡΜΟΛΟΓΗΣΗ

Πριν αρχίσετε τη συναρμολόγηση, διαβάστε προσεκτικά αυτές τις οδηγίες, στη συνέχεια αφαιρέστε τη συσκευασία από το κρεβάτι και ελέγξτε όλα τα στοιχεία που αναφέρονται στον κατάλογο. Συνιστάται η συναρμολόγηση να γίνεται σε μια καθαρή και επίπεδη επιφάνεια, χωρίς προεξοχές ή αιχμηρά αντικείμενα που μπορεί να χαράξουν ή να καταστρέψουν τα τμήματα του προϊόντος.

ΠΡΟΣΟΧΗ! Η συσκευασία με τις βίδες περιέχει στοιχεία που πρέπει να φυλάσσονται μακριά από τα παιδιά κατά τη διάρκεια της συναρμολόγησης.

**RU**

## МЕРЫ ПРЕДОСТОРОЖНОСТИ

Проверить содержимое коробки. Во избежание повреждения изделия во время монтажа рекомендуется снимать упаковку на чистой и ровной поверхности.

Производитель не несет ответственность за вред, причиненный при монтаже изделия.

Рекомендуется проверить, чтобы расстояние между матрасом и бортиками (и изголовьем/изножкой) не превышало 1,3 см.

Правильное использование и уход за изделием продлят срок службы и использование без проблем.

### УХОД ЗА ИЗДЕЛИЕМ

Кроватка выполнена из бука. Красоту кроватки можно поддерживать, ухаживая за материалом с помощью мягкой и слегка увлажненной ткани (в таком случае, после этого необходимо протереть изделие сухой тканью).

### СБОРКА

Перед началом сборки внимательно прочитайте настоящую инструкцию, затем снимите с кроватки упаковку и проверьте наличие всех элементов, указанных в списке. Монтаж рекомендуется выполнять на чистой и ровной поверхности, без выпуклостей или острых предметов, которые могут поцарапать или повредить детали кроватки. ВНИМАНИЕ! Упаковка с фурнитурой содержит компоненты, которые необходимо держать в момент сборки вдали от детей.

PARTS REPERE COMPONENTI ELEMENTOS ΣΤΟΙΧΕΙΩΝ КОМПОНЕНТОВ	Q.TY Q.TE Q.TÀ C.DAD ΠΟΣΟΤΗΤΑ ΚΟΛΙΧΕΣΤΒΟ	DESCRIPTION PART DESIGNATION PIECE DESCRIZIONE ELEMENTO DESCRIPCIÓN ELEMENTO ΠΕΡΙΓΡΑΦΗ ΣΤΟΙΧΕΙΩΝ ОПИСАНИЕ ЭЛЕМЕНТОВ	COMPOSITION DESIGNATION MATIERE DESCRIZIONE MATERIALE COMPOSICIÓN ΣΥΝΘΕΣΗ СОСТАВ
A1+A2	1+1	HEADBOARD (A1) + FOOTBOARD (A2) TETE (A1) + PIED (A2) TESTIERA (A1) + PEDIERA (A2) CABECERA (A1) + PIE (A2) ΚΕΦΑΛΑΡΙ (Α1) ΚΑΙ ΚΑΤΩ ΑΚΡΟ (Α2) ИЗГОЛОВЬЕ (A1) + ИЗНОЖЬЕ (A2)	BEECH AND BEECH VENEER PARTICLEBOARD COATED WITH POLYURETHANE VARNISH HETRE MASSIV ET PANNEAU DE PARTICULES VERNIS POLYURETHANE FAGGIO VERNICIATO E PANNELLI IN TRUCIOLARE IMPIALLACCIATO FAGGIO VERNICIATI CON VERNICE POLIURETANICA HAYA BARNIZADA Y PANELES DE AGLOMERADO CHAPADO HAYA BARNIZADOS CON PINTURA POLIURETÁNICA ΒΑΜΜΕΝΗ ΟΞΙΑ ΚΑΙ ΕΠΙΦΑΝΕΙΣ ΑΠΟ ΜΟΡΙΟΣΑΝΙΔΑ, ΜΕ ΕΠΕΝΔΥΣΗ ΟΞΙΑΣ, ΒΑΜΜΕΝΕΣ ΜΕ ΒΕΡΝΙΚΙ ΠΟΛΥΟΥΡΕΘΑΝΗΣ ОКРАШЕННЫЙ БУК И ДСП ПЛИТА, ОБЛИЦОВАННАЯ
B	2	DROPRAILS WITH PVC TEETHING RAIL COTE AVEC PROTECTION PLASTIQUE SPONDINE CON GUAINA PROTETTIVA IN PVC BARANDILLAS CON FUNDA PROTECTORA ΚΑΓΚΕΛΑ ΜΕ ΠΡΟΣΤΑΤΕΥΤΙΚΗ ΕΠΕΝΔΥΣΗ БОРТИКИ С ЗАЩИТНОЙ ОБОЛОЧКОЙ	BEECH COATED WITH POLIURETHANE VARNISH HETRE MASSIV VERNIS POLYURETHANE FAGGIO VERNICIATO CON VERNICE POLIURETANICA HAYA BARNIZADA CON PINTURA POLIURETÁNICA ΒΑΜΜΕΝΗ ΟΞΙΑ ΜΕ ΒΕΡΝΙΚΙ ΠΟΛΥΟΥΡΕΘΑΝΗΣ. БУК, ОКРАШЕННЫЙ ПОЛИУРЕТАНОВОЙ КРАСКОЙ.
C	1	WOODEN BASE SOMMIER RETE IN FAGGIO SOMIER ΒΑΣΗ РЕШЕТКА-ПОДМАТРАСНИК	BEECH HETRE FAGGIO HAYA ΟΞΥΑ БУК
D	1	HARDWARE SET QUINCAILLERIE SACCHETTO FERRAMENTA BOLSAS DE HERRAJES ΣΑΚΟΥΛΑΚΙ ΜΕ ΒΙΔΕΣ ПАКЕТИК С ФУРНИТУРОЙ	
E	1	ASSEMBLY INSTRUCTIONS NOTICE DE MONTAGE ISTRUZIONI DI MONTAGGIO INSTRUCCIONES DE MONTAJE ΟΔΗΓΙΕΣ ΧΡΗΣΕΩΣ ИНСТРУКЦИЯ ДЛЯ ИСПОЛЬЗОВАНИЯ	
F	1	DRAWER TIROIR CASSETTO CAJON ΣΥΡΤΑΡΙ ЯЩИК	MELAMMINIC PARTICLEBOARD + MDF PANNEAU DE PARTICULES MELAMINE + MDF PANNELLO TRUCIOLARE MELAMMINICO + MDF TABLERO AGLOMERADO MELAMINICO + MDF ΜΕΛΑΜΙΝΗ ΠΑΝΕΛ ΜΟΡΙΟΣΑΝΙΔΑ + MDF МЕЛАМИНА ДСП ПАНЕЛЬ + MDF

HARDWARE SET  
QUINCAILLERIE  
SACCHETTO FERRAMENTA  
BOLSAS DE HERRAJES  
ΣΑΚΟΥΛΑΚΙ ΜΕ ΒΙΔΕΣ  
ПАКЕТИК С ФУРНИТУРОЙ

PARTS REPERE COMPONENTI ELEMENTOS ΣΤΟΙΧΕΙΩΝ КОМПОНЕНТОВ	Q.TY Q.TE Q.TÀ C.DAD ΠΟΣΟΤΗΤΑ ΚΟΛΙΧΕΣΤΒΟ	DESCRIPTION PART DESIGNATION PIECE DESCRIZIONE ELEMENTO DESCRIPCIÓN ELEMENTO ΠΕΡΙΓΡΑΦΗ ΣΤΟΙΧΕΙΩΝ ОПИСАНИЕ ЭЛЕМЕНТОВ	PARTS REPERE COMPONENTI ELEMENTOS ΣΤΟΙΧΕΙΩΝ КОМПОНЕНТОВ	Q.TY Q.TE Q.TÀ C.DAD ΠΟΣΟΤΗΤΑ ΚΟΛΙΧΕΣΤΒΟ	DESCRIPTION PART DESIGNATION PIECE DESCRIZIONE ELEMENTO DESCRIPCIÓN ELEMENTO ΠΕΡΙΓΡΑΦΗ ΣΤΟΙΧΕΙΩΝ ОПИСАНИЕ ЭЛЕМЕНТОВ
D1	1	ALLEN KEY CLE DE MONTAGE CHIAVETTA ESAGONALE LLAVE HEXAGONAL ΕΞΑΓΩΓΙΚΟ ΚΛΕΙΔΙ ФИГУРНЫЙ КЛЮЧ	D7	2	CASTER WITH BRAKE ROULETTE AVEC FREINAGE RUOTA CON FRENO RUEDA FRENADA ΡΟΔΑ ΜΕ ΦΡΕΝΟ КОЛЕСО С ТОРМОЗОМ
D2	4	BRASS ALLENHEAD BOLT 6Mx45 mm VIS POUR SOMMIER 6Mx45 mm VITE OTTONATA 6Mx45 mm TORNILLO LATONADO 6Mx45 mm ΒΙΔΑ ΜΕ ΕΠΙΚΑΛΥΨΗ ΜΠΡΟΥΤΖΟΥ 6Mx45 mm ЛАТУННЫЙ ВИНТ 6x45 mm	D8	2	CASTER ROULETTE RUOTA RUEDA ΡΟΔΑ КОЛЕСΟ
D3	2	BRASS ALLENHEAD BOLT 6Mx65 mm VIS POUR SOMMIER 6Mx65 mm VITE OTTONATA 6Mx65 mm TORNILLO LATONADO 6Mx65 mm ΒΙΔΑ ΜΕ ΕΠΙΚΑΛΥΨΗ ΜΠΡΟΥΤΖΟΥ 6Mx65 mm ЛАТУННЫЙ ВИНТ 6x65 mm	D9	6	ECCENTRIC EXCENTRICO ECCENTRICO EXCÉNTRICA ΕΚΚΕΝΤΡΙΚΟΣ ЭКЦЕНТРИЧНЫЙ
D4	6	COVER BOLTS CACHE TROUS CORPIA VITI COPRIFORO PAR DE TORNILLOS ΖΕΥΓΟΣ ΒΙΔΕΣ ΚΑΛΥΨΗΣ ПАРА ВИНТОВ-ЗАГЛУШЕК	D10	6	TIRANTE STAY BOLT TIRANT TIE ΓΡΑΒΑΤΑ ГАЛСТУК
D5	4	PLASTIC INSERT SUPPORT AXE ROULETTE BOCCOLA IN PLASTICA CASQUILLO DE INSERCIÓN PLÁSTICO ΠΛΑΣΤΙΚΗ ΚΕΦΑΛΗ ВТУЛКА ИЗ ПЛАСТМАССЫ	D11	2	DRAWER PLASTIC GLIDE GLISSIERE PLASTIQUE POUR TIROIR GUIDE CASSETTO IN PLASTICA GUÍAS DE PLÁSTICO DEL CAJÓN ΠΛΑΣΤΙΚΟΣ ΟΔΗΓΟΣ ΓΙΑ ΣΥΡΤΑΡΙ НАПРАВЛЯЮЩИЕ ЯЩИКА ПЛАСТМАССОВЫЕ
D6	4	METAL PIN TOURILLON DE METAL PERNO METALLICO PERNO PARA RUEDAS ΜΕΤΑΛΛΙΚΟΣ ΑΞΟΝΑΣ МЕТАЛЛИЧЕСКИЙ СТЕРЖЕНЬ			